

# ECLISSE SYNTESIS® LINE

LET VÆG

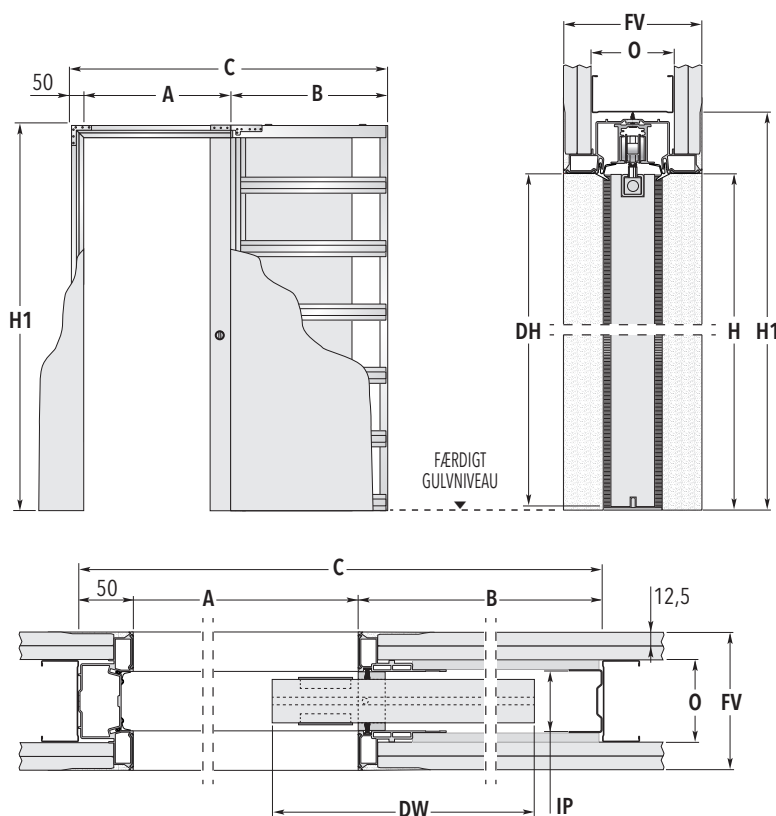

## DØRPLADE

ECLISSE SYNTESIS® LINE dørplade skal være med not i top, som vist på billedet. (Ikke gældende ved glassdøre)

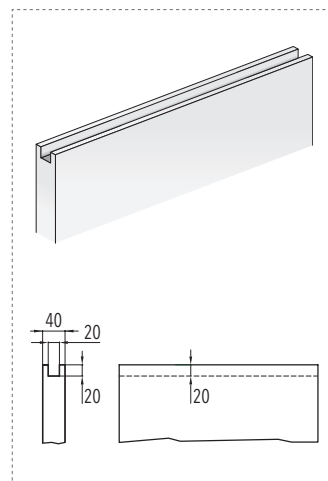

### STANDARDMÅL

MAKS. STØRRELSE PÅ LYSNING A x H	OVERORDNEDE MÅL		DØRPLADE*	
	B	C x H1	DW	DH
600 x 2048	750	1400 x 2108	625	2040
700 x 2048	850	1600 x 2108	725	2040
800 x 2048	950	1800 x 2108	825	2040
900 x 2048	1050	2000 x 2108	925	2040
1000 x 2048	1150	2200 x 2108	1025	2040
FÆRDIG VÆG= FV	OPBYGGET VÆG= O		INDVENDIG PASSAGE= IP	
100	75 med 1 lag gips		54	
120	95 med 1 lag gips		54	
125	75 med 2 lag gips		54	
150	100 med 2 lag gips		54	

Alle mål er angivet i mm

### IKKE STANDARD STØRRELSE

Skydedørssystem med bredde 600 op til 1300 mm og højde 1000 op til 2700 mm er tilgængeligt. (Minimum størrelse: 50 mm bredde, 50 mm i højde) Bredde imellem A: 650 mm kræver specielle dørplader.

### BEMÆRKNINGER

- ▶ Vægtykkelse 120 mm, 125 mm, 150 mm for A mere end 1000 mm for alle højder.
- ▶ Max dørplade tykkelse 40 mm (inklusive alle rammer for glas døre).
- ▶ Max dørplade vægt 100 kg.
- \* Kun træ dørplade.

Pga. af systemets produktionsbehov og sikkerhedsmæssige årsager forventer ECLISSE, at dørpladerne står fremme med 80 mm i hver side.

- ▶ Hvis dette ikke ønskes, gør det justerbare dørstop i skinnen det muligt blot at ændre passagestørrelse til det ønskede behov for passagen.
- ▶ For at få døren helt til at forsvinde, kræves der en udfræsning.
- ▶ Udfræsningen til anti-vrid-skinne-profilen skal have følgende dimensioner: 7 x 15 mm.

### TILGÆNGELIGT TILBEHØR

- ▶ ECLISSE SYNTESIS® BASEBOARD
- ▶ ECLISSE BIAS®
- ▶ ECLISSE BIAS® DS
- ▶ ECLISSE Push&Pull S
- ▶ ANTI-VRID SKINNE

Ring for nærmere information



Indbyggede skydedørssystemer

ECLISSE Scandinavia ApS - Tobovej 23 - 5690 Tommerup - Danmark - Tlf. +45 64673469 - CVR no. 36402962  
info@eclisse.dk - www.eclisse.dk