

# ECLISSE SYNTESIS® LUCE DOBBELT

LET VÆG

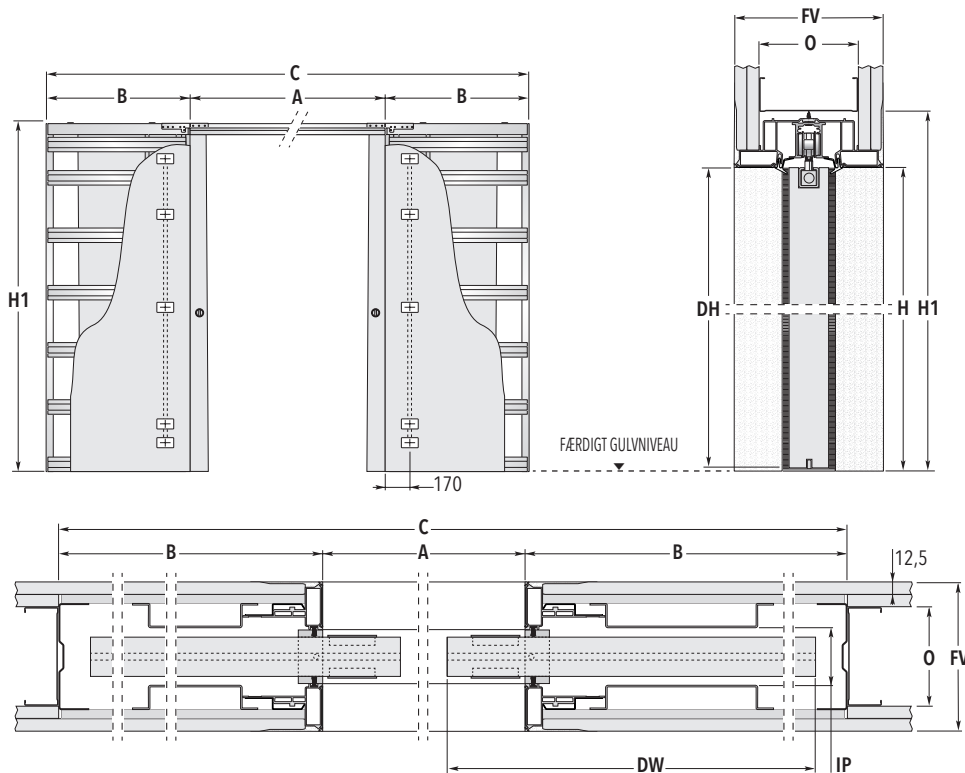

## DØRPLADE

ECLISSE SYNTESIS® LUCE dørplade skal være med not i top, som vist på billedet. (Ikke gældende ved glassdøre)

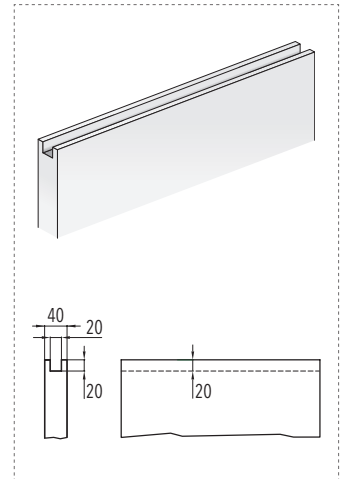

### STANDARDMÅL

MAKS. STØRRELSE PÅ LYSNING A x H	OVERORDNEDE MÅL		DØRPLADE*	
	B	C x H1	DW	DH
1200 x 2048	750	2700 x 2108	625	2040
1400 x 2048	850	3100 x 2108	725	2040
1600 x 2048	950	3500 x 2108	825	2040
1800 x 2048	1050	3900 x 2108	925	2040
2000 x 2048	1150	4300 x 2108	1025	2040
FÆRDIG VÆG= FV		OPBYGGET VÆG= O	INDVENDIG PASSAGE= IP	
150		100 Kun 1 lag gips på kassetten, på hver side	54	

Alle mål er angivet i mm

### IKKE STANDARD STØRRELSE

Skydedørssystem med bredde 600+600 op til 1300+1300 mm og højde 1000 op til 2700 mm er tilgængeligt. (Minimum størrelse: 100 mm bredde, 50 mm i højde) Bredde imellem A: 1300 mm kræver specielle dørplader.

### BEMÆRKNINGER

- Positioner til el installation, er muligt på begge sider af skydedøren.
- Leveret med 2 elektriske kasser.
- Max dørplade tykkelse 40 mm (inklusive alle rammer for glas døre).
- Max dørplade vægt 100 kg.
- \* Kun træ dørplade.

Pga. af systemets produktionsbehov og sikkerhedsmæssige årsager forventer ECLISSE, at dørpladerne står fremme med 80 mm i hver side.

- Hvis dette ikke ønskes, gør det justerbare dørstop i skinnen det muligt blot at ændre passagestørrelse til det ønskede behov for passagen.
- For at få døren helt til at forsvinde, kræves der en udfræsning.
- Udfræsningen til anti-vrid-skinne-profilen skal have følgende dimensioner: 7 x 15 mm.

- ### TILGÆNGELIGT TILBEHØR
- ECLISSE SYNTESIS® BASEBOARD
  - SYNKRONTRÆK TIL SYNTESIS®
  - ECLISSE BIAS®
  - ECLISSE BIAS® DS
  - ECLISSE Push&Pull S
  - ANTI-VRID SKINNE

Ring for nærmere information



Indbyggede skydedørssystemer

ECLISSE Scandinavia ApS - Tobovej 23 - 5690 Tommerup - Danmark - Tlf. +45 64673469 - CVR no. 36402962  
info@eclisse.dk - www.eclisse.dk